



Steinbock

Schnelldienstheber

Typ H 2/80

**Bedienung
Wartung
E - Teilliste**

 ***Steinbock*** GmbH 8052 Moosburg/Isar Zweigwerk: 8495 Roding

Hydraulik - Aggregat im Schnitt

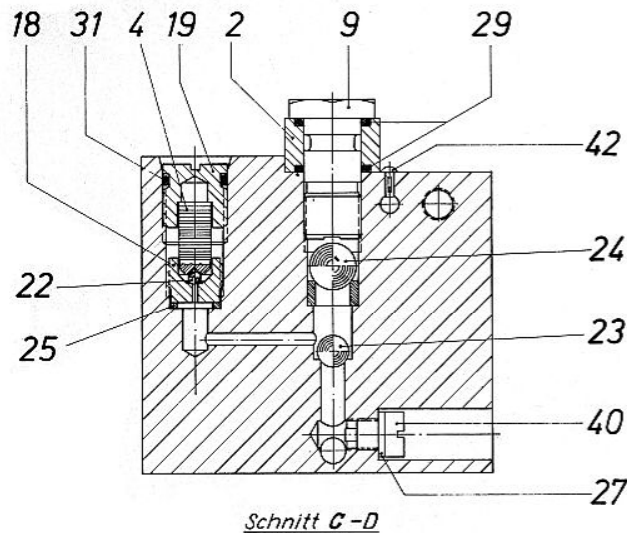
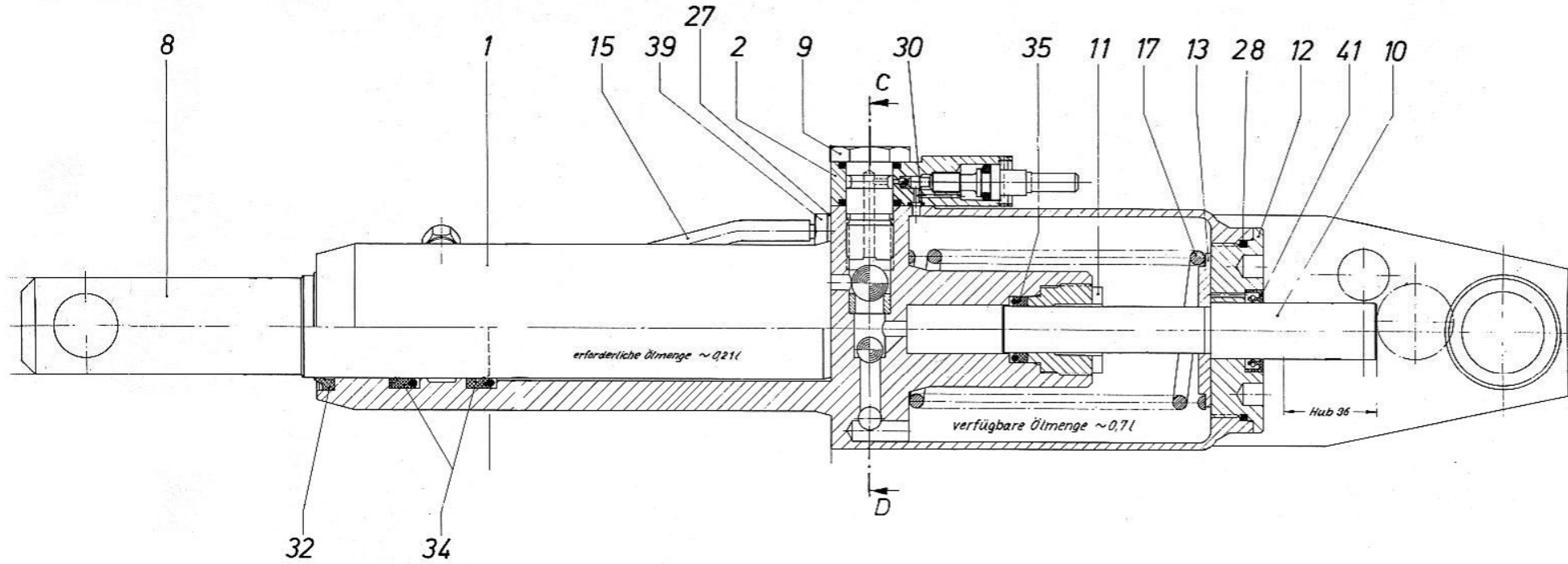

Bezeichnung der Teile

1 Pressenkörper	17 Druckfeder	30 O-Ring
2 Senkventil	18 Ventilschraube	31 Rundschnurring
4 Überdruckfeder kompl.	19 Verschlusschraube	32 Abstreifer
8 Kolben	22 Stahlkugel $\varnothing 4$	34 Automatic-Nutring
9 Verschlusschraube	23 Stahlkugel $\varnothing 10$	35 Automatic-Nutring
10 Pumpkolben	24 Stahlkugel $\varnothing 15$	39 Außengewinde
11 Gewinding	25 Dichtring	40 Magnetschraube
12 Verschraubung	27 Dichtring	41 Radialdichtring
13 Scheibe	28 O-Ring	42 Halbrund - Kerbnagel
15 Tecalan - Rohr	29 O-Ring	

Anmerkung: Diese Positionsnummern stimmen nicht mit den laufenden Nummern der Ersatzteilliste überein

Bedienung

Aus Platzgründen wird der STEINBOCK-Schnelldienstheber mit abmontierter Deichsel ausgeliefert. Vor der Inbetriebnahme wird die Deichsel aus deren unterem Ende die flexible Senkwelle ragt, in den Deichselschuh gesteckt, anschließend das Endstück der Senkwelle über den geschlitzten Wellenstummel der Senkspindel geschoben und die Deichsel mit der M 8-Sechskantschraube fixiert.

Senkventil durch Rechtsdrehen des Sterngriffes an der Deichsel schließen.

Achtung! Nicht mit Gewalt zudrehen.

Wagenheber unter das zu hebende Fahrzeug schieben und den Tragteller an einer geeigneten Stelle am Fahrzeug ansetzen.

Achtung! Auf sichere Auflage des Fahrzeuges auf dem Tragteller sowie gleichmäßige Lastverteilung achten.

Müssen unter dem angehobenen Fahrzeug durch Personen irgendwelche Arbeiten ausgeführt werden, so ist das Fahrzeug auf jeden Fall mit mechanischen Mitteln gegen Abstürzen zu sichern. Abstützböcke verwenden!

Das Absenken der Last geschieht durch Linksdrehen des Sterngriffes am Ende der Deichsel. Die Senkgeschwindigkeit kann durch mehr oder weniger starkes Öffnen des Senkventiles fein reguliert werden. Die rote Schiebehülse soll ein unbeabsichtigtes Einleiten des Senkvorganges verhindern.

Wartung

Die Wartung des STEINBOCK-Schnelldiensthebers erstreckt sich auf das regelmäßige Abschmieren aller beweglichen Teile mit Maschinenöl, das Abschmieren des Hubarm-Lagers mit einer Hochdruck-Fettpresse sowie auf den Wechsel des Öles im Hydraulik-Aggregat im 1-jährigen Turnus. Der erste Ölwechsel sollte allerdings schon nach 1/2 Jahr ausgeführt werden. Als Hydrauliköl empfehlen wir reine Markenöle, Viskosität ca. 20-30 cSt / 50° C (3° E-4° E/50° C), Stockpunkt ca. 25° C.

Achtung! Keine Bremsflüssigkeit in das Hydraulikaggregat einfüllen.

Die Öleinfüllbohrung an der Oberseite des Aggregates ist durch einen Plastik-Stopfen verschlossen. Zum Einfüllen des Öles wird dieser Stopfen mit Hilfe eines Schraubenziehers herausgenommen.

Achtung! Der Plastik-Stopfen ist mit einer Nadel durchstoßen, damit die Be- und Entlüftung des Ölraumes sichergestellt ist.

Ölstand bei abgesenktem Hubarm ca. 1 1/2 cm unter Aggregat-Oberkante, gemessen durch die Öleinfüllbohrung.

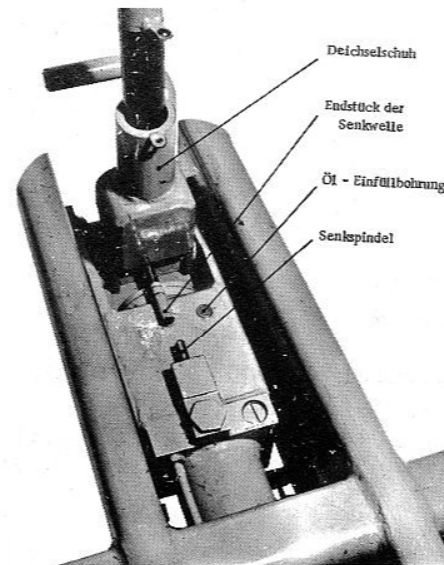

Allgemeine Hinweise

Bei Ersatzteil-Bestellungen ist auf jeden Fall die genaue Typenbezeichnung des Wagenhebers sowie die Fabrik-Nr. anzugeben. Beide Angaben können dem Typenschild entnommen werden.

Reparaturarbeiten an STEINBOCK-Wagenhebern und Garagengeräten werden stets fachgerecht durch unsere autorisierten Werkstätten durchgeführt; die Anschriften dieser Firmen finden Sie auf der Rückseite der Ersatzteilliste.

Für STEINBOCK-Wagenheber leisten wir 1/2 Jahr Garantie, gerechnet ab dem Verkaufsdatum. Im übrigen gelten unsere allgemeinen Garantiebestimmungen. Eigenmächtige Veränderungen an Wagenhebern schließen jede Garantieverpflichtungen unsererseits aus.

Bei jeder Ersatzteilbestellung bitten wir Sie um Angabe folgender Daten:

1. Type und Fabriknummer des Gerätes,
2. Gewünschte Stückzahl,
3. Benennung und Bestellnummer,
4. Gruppe und lfd. Nr.
5. Gewünschte Versandart (per Post, Eilpost, Frachtgut usw.)
6. Zutreffende Post- oder Bahnstation des Ankunfortes
(bitte Postleitzahl angeben)

Bestellbeispiel

Für DFG 1,6 GS Fabrik-Nr.

1 Stück Bolzen, Bestell-Nr. 123 343 aus Gruppe 318 436 laufende Nr. 28

Bei Telex-Bestellung bitten wir Sie um mindestens folgende Angaben:

1. Stückzahl
 2. Bestellnummer
- z. B. 1 Stück 123 343

Ist ein Austausch von Teilen nötig, dann nur Original Steinbock-Ersatzteile beziehen und einbauen! Die Verwendung von selbstgefertigten Teilen ist gefährlich, da dieselben aus ungeeignetem Werkstoff, bzw. ungenau hergestellt sein können.

Die Teile, deren laufende Nummern in Klammern stehen, sind nicht abgebildet.

Teile der Bildtafel können je nach Ausführung geringfügig abweichen.

Für Ersatzteile die am Anfang einer Baugruppe stehen und mit den Buchstaben (G) bezeichnet sind bestehen eigene Untergruppen.

The following data is absolutely necessary with each order

1. Type and serial number truck
2. Quantity required
3. Part name and part number
4. Group and item number
5. Kind of shipment required (post, express, air freight, etc.)

Order Example

For DFG 1,6 GS Serial No.

1 pin, part No. 123 343 Group 318 436 item No. 28

When ordering parts by telex please state the following:

1. Quantity
2. Part number

e.g. 1 piece 123 343

When exchanging parts only use genuine Steinbock spare parts. The use of self-made parts is dangerous as same could be made of unsuitable material of incorrectly made.

Item No. in brackets are not shown.

Illustrated parts may differ insignificantly according to design.

Spare parts listed at the beginning of a main group and marked with letter (G) have their own sub-groups.

Veillez indiquer à chaque commande de pièces de rechange les dates suivantes:

1. Type et numéro de fabrication de l'appareil
2. Quantité demandée
3. Désignation et numéro de commande
4. Group et numéro courant
5. La manière d'expédition (par poste, poste express, en petit vitesse etc.)
6. Indiquez le bureau de poste ou la gare

Commande-modèle

Pour DFG 1,6 GS numéro de fabrication.....

1 boulon, no. de commande 123 343 du groupe 318 436 no. courant 28

En commandant par télex veuillez indiquer au moins les détails suivants:

1. Quantité
 2. No. de commande
- p.ex. pièce 123 343

Un échangeement de pièces se gendant nécessaire ne vendez et montez que des pièces de rechange originaux Steinbock, L'utilisation des pièces non-fabriquées par Steinbock est dangereuse, étant donné que celles-ci peuvent

Les pièces dont les numéros d'ordre sont en parenthèses ne sont pas illustrées.

Les pièces illustrées peuvent dévier de la norme de manière insignifiante, selon leur exécution.

Pour les pièces de rechange qui sont mentionnés au début d'un groupe et qui sont marquées avec la lettre (G) il y a des sous-groupes y relatifs.

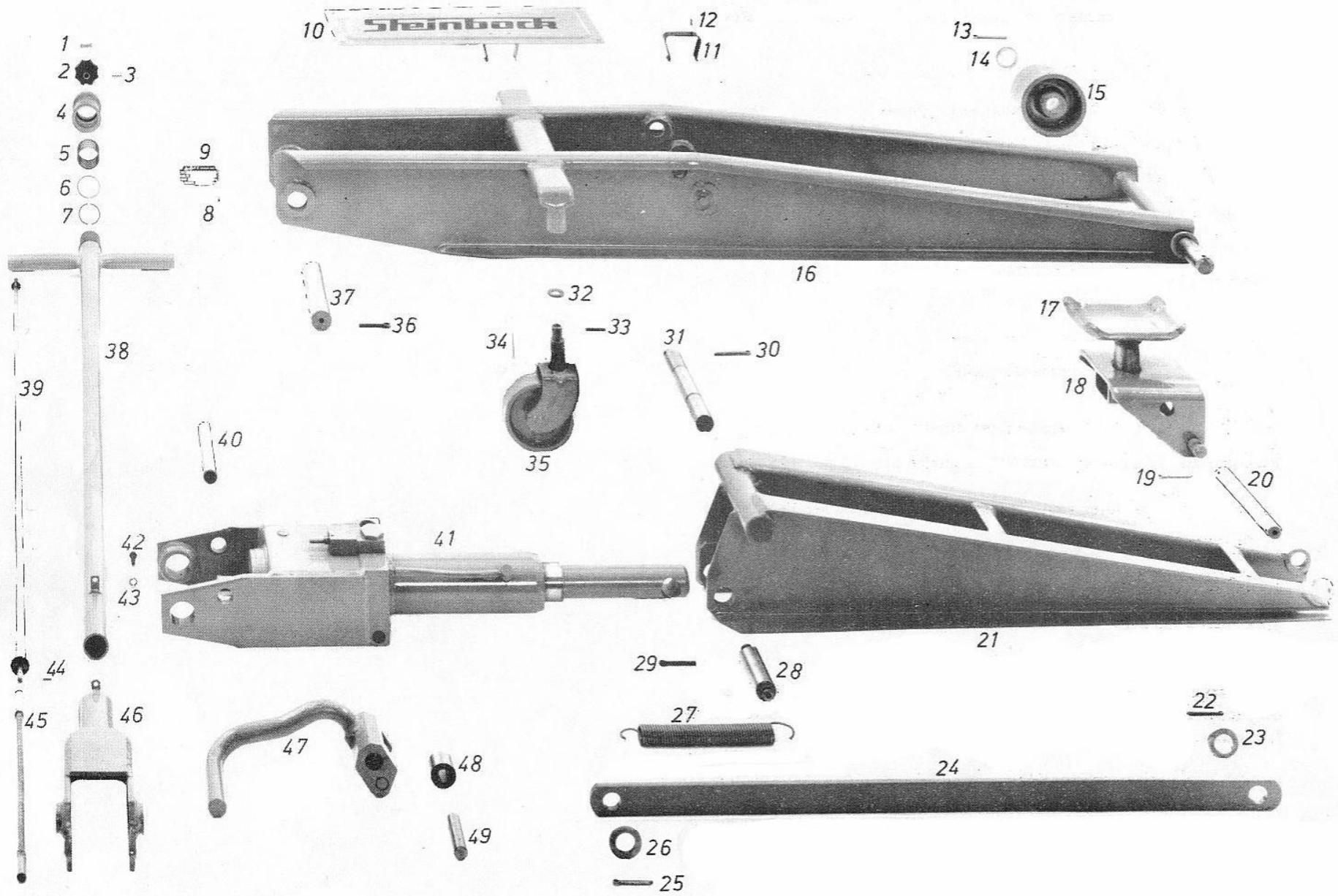

326000 - C1

III. No. / Foto No. / Bild-Nr. 326 000 - C 1				Group / Groupe / Gruppe 326 110	
Heber H 2/80			Lift H 2/80		Siphon H 2/80
Item No. No. ct.	Order No. No. de commande	Benennung	No. used Quantité	Part Name	Désignation
Lfd.Nr.	Bestell-Nr.		Stück		
41	326 111	Presse, kompl. (G) (Einzelteile sh. Gruppe 326 111)	1	Ram, compl. (G) (for components, see group 326 111)	Presse, compl. (G) (pièce détachées, voir groupe 326 111)
1	326 067	Metallklebeschild	1	Metal lable	Plaque
2	326 064	Handrad	1	Hand wheel	Volant
3	001 616	Spannhülse	1	Clamping sleeve	Douille de serrage
4	326 063	Schutzhaube	1	Protection hood	Capot de protection
5	326 065	Druckfeder	1	Pressure spring	Ressort de pression
6	326 066	Scheibe	1	Washer	Rondelle
7	011 737	Sprengring SW 35	1	Circlip SW 35	Bague de sécurité SW 35
8	000 448	Halbrundkerbnagel	4	Notched pin	Clou rainuré demirond
9	186 057	Schild	1	Plate	Plaque
10	326 151	Abdeckblech	1	Cover	Couvercle
11	326 036	Blattfeder	2	Plate spring	Ressort - lamé
12	000 448	Halbrundkerbnagel	4	Notched pin	Clou rainuré demirond
13	000 168	Splint	2	Split pin	Goupille fendue
14	000 323	Scheibe	2	Washer	Rondelle
15	326 133	Hinterrad 120 Ø	2	Rear wheel 120 Ø	Roue AR 120 Ø
16	326 116	Rahmen	1	Chassis	Châssis
17	103 332	Sattel	1	Saddle	Selle
18	326 146	Sattelträger	1	Saddle support	Support de selle
19	000 010	Splint	2	Split pin	Goupille fendue
20	326 153	Bolzen	1	Pin	Boulon
21	326 135	Hubarm	1	Lifting arm	Bras de levée
22	000 010	Splint	2	Split pin	Goupille fendue
23	000 182	Scheibe	2	Washer	Rondelle
24	326 156	Parallelführung	2	Paralled guide	Mouvement parallél
25	000 010	Splint	2	Split pin	Goupille fendue
26	000 182	Scheibe	2	Washer	Rondelle
27	326 145	Zugfeder	2	Tension spring	Ressort de tension
28	326 154	Bolzen	1	Pin	Boulon
29	000 168	Splint	1	Split pin	Goupille fendue
30	000 168	Splint	1	Split pin	Goupille fendue
31	326 152	Bolzen	1	Pin	Boulon
32	103 078	Gleitscheibe	2	Slide washer	Rondelle de glissement
33	000 082	Spannhülse	2	Clamping sleeve	Douille de serrage
34	109 941	Rolle	68	Roller	Galet
35	326 134	Lenkrolle, vollst. (m. lfd. Nr. 34)	2	Steering roller, compl. (incl. Item No. 34)	Rouleaux de direction (yincl. no. 34)
36	000 168	Splint	2	Split pin	Goupille fendue

Ill. No. / Foto No. / Bild-Nr. 326 000 - C 1			Group / Groupe / Gruppe 326 110					
Heber H 2/80			Lift H 2/80			Siphon H 2/80		
Item No. No. ct.	Order No. No. de commande	Benennung	No. used Quantité	Part Name	Désignation			
Lfd.Nr.	Bestell-Nr.		Stück					
37	326 069	Bolzen	1	Pin	Boulon			
38	326 057	Deichsel	1	Center pol	Timon			
39	326 055	Stab	1	Rod	Tige			
40	326 074	Bolzen	1	Pin	Boulon			
41	326 111	Presse, compl. (G)	1	Ram, compl. (G)	Presse, compl. (G)			
42	000 375	Sechskantschraube	1	Hex. bolt	Vis hexagonale			
43	000 025	Federring	1	Spring washer	Rondelle Grower			
44	012 212	Spannhülse	2	Clamping sleeve	Douille de serrage			
45	326 062	Triebwelle	1	Shaft	Arbre			
46	326 043	Deichselschuh	1	Handle bracket	Pied timon			
47	326 040	Schnellverstellung	1	Quick-action adjustment	Adjustation rapide			
48	326 051	Rolle	1	Roller	Galet			
49	102 577	Bolzen	1	Pin	Boulon			
(50)	000 223	Schmiernippel	1	Grease nipple	Graisser			
(51)	326 157	Lasche	2	Lasching	Attache			

326080 - C1

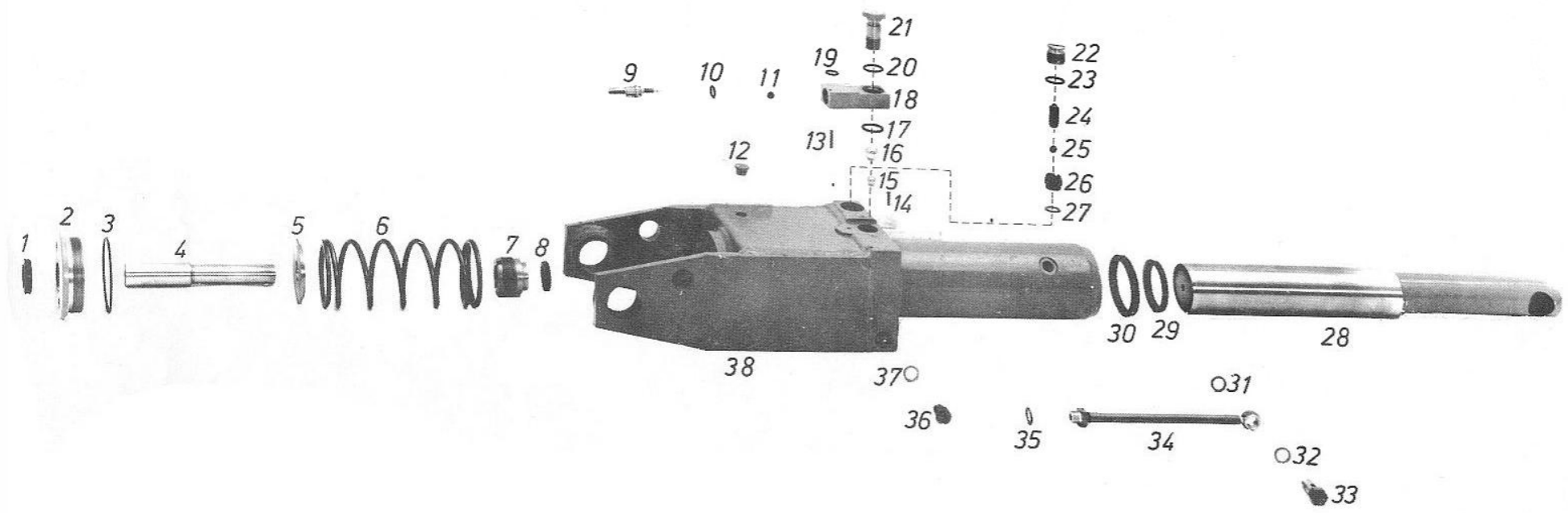

III. No. / Foto No. / Bild-Nr. 326 080 - C 1				Group / Groupe / Gruppe 326 111			
Presse H 2/80				Pressure H 2/80		Presse H 2/80	
Item No. No. ct.	Order No. No. de commande	Benennung	No. used Quantité	Part Name	Désignation		
Lfd.Nr.	Bestell-Nr.		Stück				
1	002 258	Radialdichtring	1	Radial seal	Joint radial		
2	326 105	Verschraubung	1	Screw coupling	Ecrous		
3	009 842	O-Ring 64, 77 x 2, 62	1	O-Ring 64, 77 x 2, 62	Bague - O 64, 77 x 2, 62		
4	326 103	Pumpkolben	1	Pump piston	Piston de pompe		
5	326 106	Scheibe	1	Washer	Rondelle		
6	305 219	Druckfeder	1	Pressure spring	Ressort de pression		
7	326 104	Gewinding	1	Threaded ring	Bague d'étanchéité		
8	000 330	Automatic - Nutring	1	Automatic - neoprene washer	Bague rainuré - automatique		
9	326 100	Senkspindel	1	Counter spindle	Arbre noyé		
10	003 859	O-Ring 9, 2 x 2, 62	1	O-Ring 9, 2 x 2, 62	Bague - O 9, 2 x 2, 62		
11	000 260	Stahlkugel 3, 5 Ø	1	Steel ball 3, 5 Ø	Bille de acier 3, 5 Ø		
12	012 199	Schutzstopfen	1	Protection stud	Bouchon de protection		
13	001 616	Spannhülse	1	Clamping sleeve	Douille de serrage		
14	000 448	Halbrundkerbnagel	1	Half-round notched pin	Cloche d'embrayage - rond		
15	000 255	Stahlkugel	1	Steel ball	Bille de acier		
16	000 030	Stahlkugel	1	Steel ball	Bille de acier		
17	009 843	O-Ring 18, 72 x 2, 62	1	O-Ring 18, 72 x 2, 62	Bague - O 18, 72 x 2, 62		
18	326 095	Senkventil, kompl. (mit lfd. Nr. 9, 10, 11, 13)	1	Lowering valve (with Item No. 9, 10, 11, 13)	Soupape de descnete (avec no. 9, 10, 11, 13)		
19	009 844	O-Ring 2, 9 x 1, 78		O-Ring 2, 9 x 1, 78	Bague O 2, 9 x 1, 78		
20	009 843	O-Ring 18, 72 x 2, 62	1	O-Ring 18, 72 x 2, 62	Bague O 18, 72 x 2, 62		
21	326 102	Verschlußschraube	1	Closure plug	Bouchon de fermeture		
22	305 393	Verschlußschraube	1	Closure plug	Bouchon de fermeture		
23	008 688	Rundschnurring	1	Sealing ring	Bague à gorge		
24	326 107	Überdruckfeder	1	Press. relief spring	Ressort de surpression		
25	000 032	Stahlkugel	1	Steel ball	Bille de acier		
26	305 390	Ventilschraube	1	Valve screw	Vis de soupape		
27	001 352	Dichtring	1	Sealing ring	Joint		
28	326 114	Kolben	1	Piston	Piston		
29	001 238	Abstreifer	1	Scraper	Racleur		
30	011 686	Automatic - Nutring	2	Automatic - neoprene washer	Bague rainuré - automatique		
31	001 351	Dichtring	1	Sealing ring	Joint		
32	001 351	Dichtring	1	Sealing ring	Joint		
33	012 209	Hohlschraube	1	Hollow screw	Vis creuse		
34	326 115	Tecalan - Rohr	1	Tecalan - Tube	Tuyau - Tecalan		
(34a)	012 208	Ringstück	1	Ring piece	Pièce de bague		
(34b)	012 210	Außengewinde	1	External threaded	Filete extérieure		

III. No. / Foto No. / Bild-Nr. 326 080 - C 1				Group / Groupe / Gruppe 326 111	
Presse H 2/80			Pressure H 2/80		Presse H 2/80
Item No. No. ct. Lfd.Nr.	Order No. No. de commande Bestell-Nr.	Benennung	No. used Quantité Stück	Part Name	Désignation
35	001 351	Dichtring	1	Sealing ring	Joint
36	012 211	Magnetschraube	1	Magnet screw	Vis magnetique
37	001 351	Dichtring	1	Sealing ring	Joint
38	326 081	Pressenkörper, geschw.	1	Jack body, welded	Corps de vérin, soudé